

Nachträglicher Anschluss an Schächten mit Ortbetongerinne (wenn keine Vorsorgeeinmündung vorhanden ist) SCHNITT C-C (durch das Gerinne)

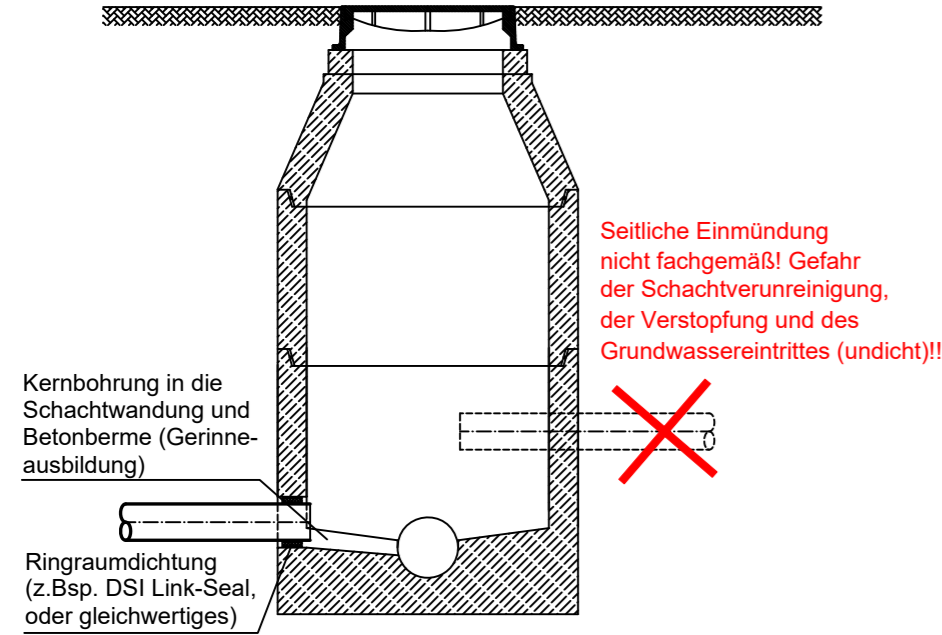

Grundriss

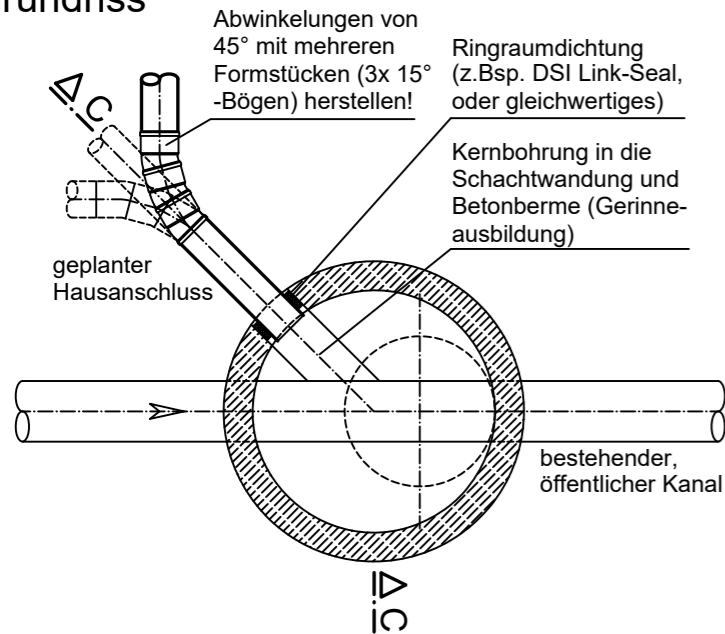

Nachträglicher Anschluss an Schächten mit Fertigteilgerinne (wenn keine Vorsorgeeinmündung vorhanden ist) SCHNITT A-A

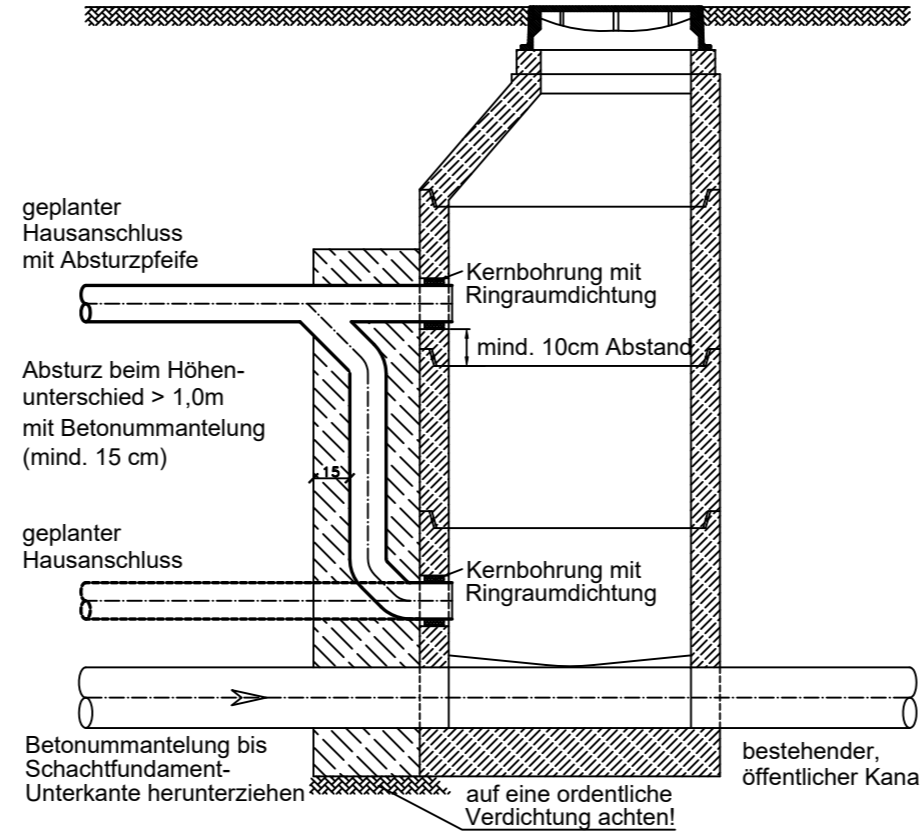

Grundriss

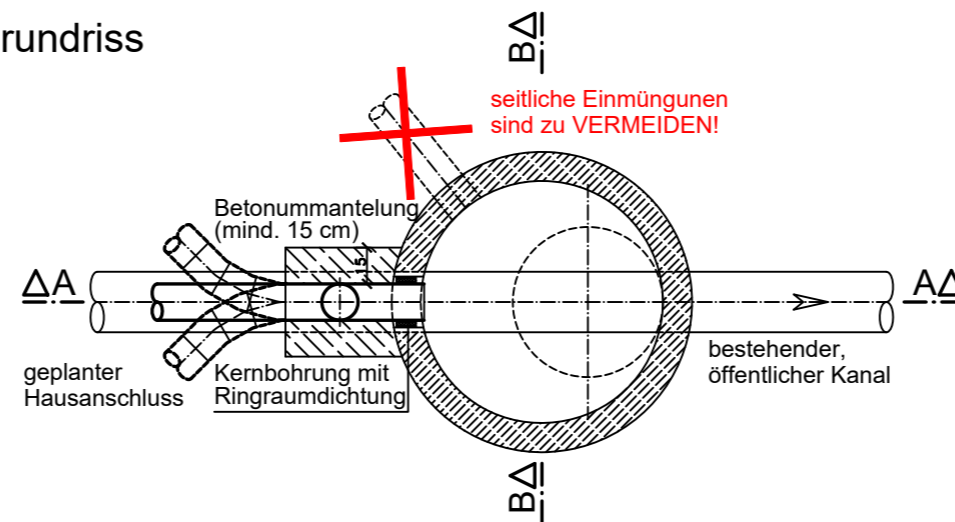

SCHNITT B-B (durch das Gerinne)

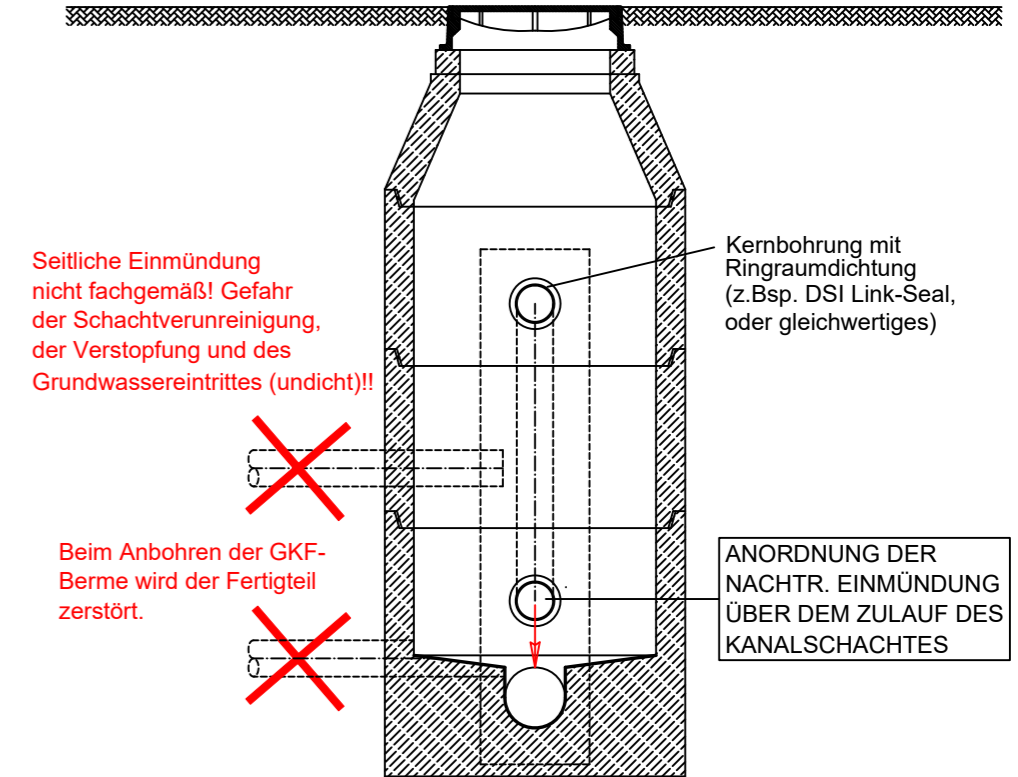

Herstellung der Rohrbettung

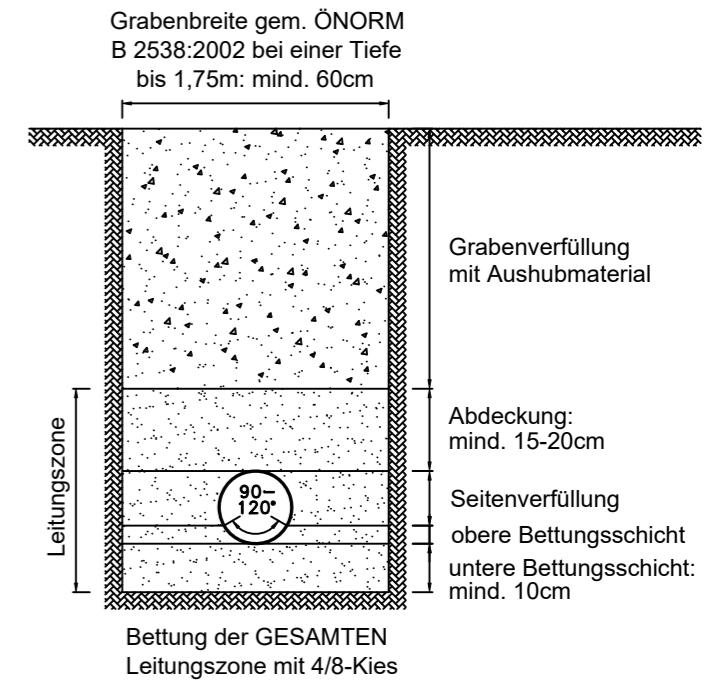

ABSTÄNDE ZU ANDEREN EINBAUTEN BEACHTEN (SIEHE AUCH ÖNORM B 2533) !

REGELPLAN VERLEGUNG HAUSKANAL



Stand: März 2022

Rückstauverschlüsse (Beispiele)

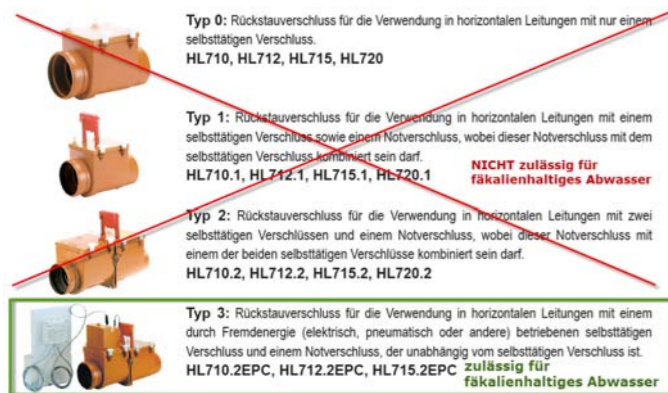

Ringraumdichtung (Beispiel)

Fa. NIROTEC



Sattelstück mit Kugelgelenk (Anschluss an Betonrohr Beispiel)

Fa. FABEKUN

